

はすば歯車 ねじ歯車 Hシリーズ



※外観はイメージです。

商品記号の読み方

H 1 S 13 R - B

歯車の種類	モジュール	材質	歯数	ねじれ方向	穴仕上	形状
H:ヘリカルギヤ	m: 1.0 1.5 2.0 2.5 3.0	S: S45C SU: ステンレス (SUS304) D: ポリアセタール (白色) 白 POM BP: ポリアセタール (青色) 青 POM	z: 13 26	R: 右ねじれ L: 左ねじれ	【-】旋削加工 【*】: ねじ穴付 旋削仕上げ	B: 片ハブ付き

ヘリカルギヤ インフォメーション

目次

インフォメーション

ギヤボックス

ノーバックスラッシュギヤ

平歯車

ラック

ヘリカル・スクリューギヤ

マイタギヤ

ベベルギヤ

ウォーム、ウォームホイール

参考資料

1. 組立上の注意点

1) 軸角について：

軸の角度によって、組み合わせるギヤのねじれ方向が変わります。

- ・90° 食い違い軸：同じねじれ方向のものを組み合わせる
- ・平行軸：異なるねじれ方向のものを組み合わせる

理想的な噛み合いをさせる為に、それぞれのねじ歯車の軸の角度はできるだけ正確に取りつけてください。

平行軸の場合、噛み合い率が高く低騒音・高強度が期待できます。

2) はずば歯車のスラスト荷重について：

はずば歯車は平歯車に比較して噛み合いがなめらかになりますが、歯すじがねじれている為、軸方向のスラストが生じる欠点があります。したがって、軸方向スラストを十分支えるように軸受の設計をしてください。

弊社以外の商品と合わせて使用する場合、不具合が発生するおそれがあります。

規格品以外の仕様で設計される時は当社までご相談ください。

2. はずば歯車の軸方向にかかるスラスト

90° 食い違い軸の場合：同じねじれ方向の組み合わせ

→ 回転方向 → スラスト方向

右ねじれ

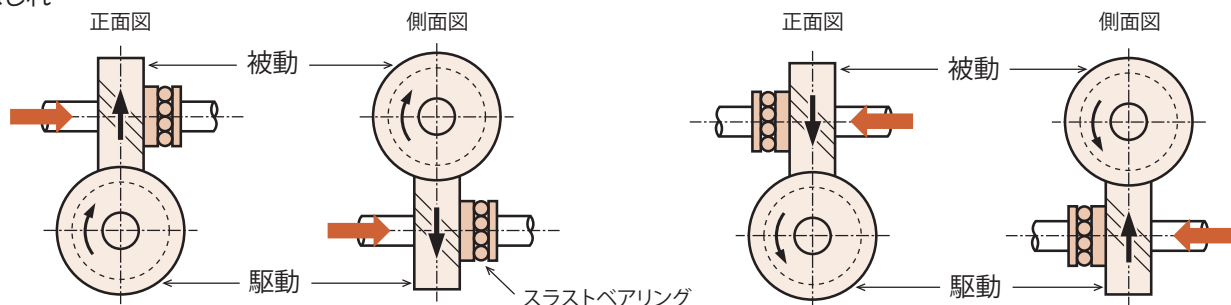

左ねじれ

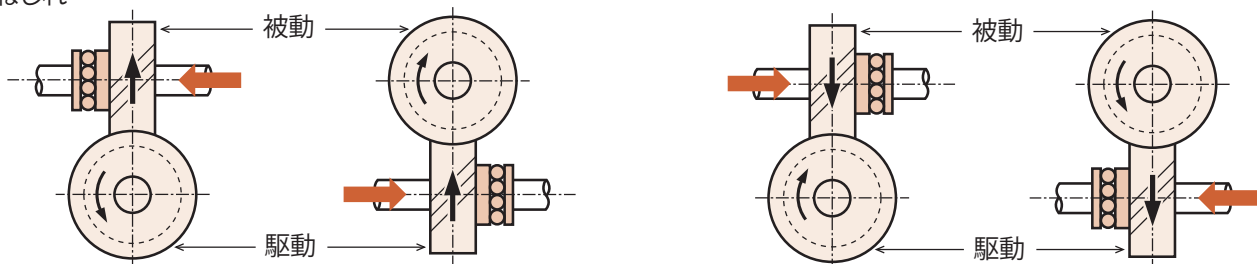

平行軸の場合：異なるねじれ方向の組み合わせ

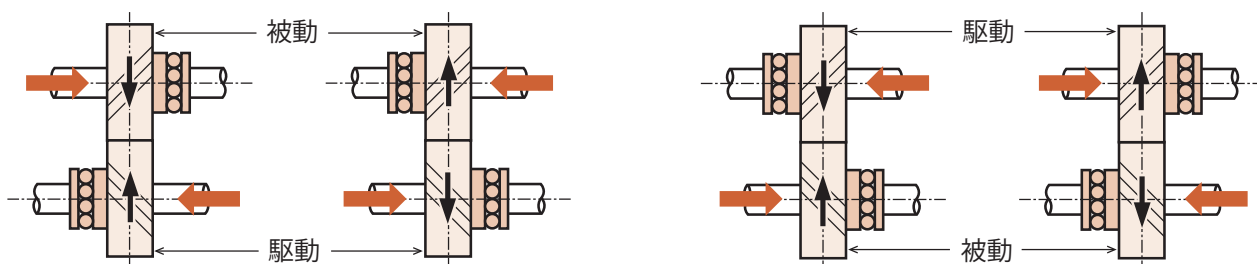

目次

インフォメーション

ギヤボックス

ノーバックラッシギヤ

平歯車

ラック

ヘリカルスクリュウギヤ

マイタギヤ

ベベルギヤ

ウォーム、ウォームホイール

参考資料

H : S45C はすば歯車/ねじ歯車

歯直角モジュール

1/1.5/2/2.5/3 (歯数13、26) (並歯)

御注文には必ず“フルネームで商品記号”を明記してください。



単位 : mm

精度	材質	圧力角	ねじれ角	熱処理	歯面硬度	バックラッシュ①
JIS B 1702-1 N9級	S45C	20度	45度	歯部高周波	HRC47~53	表を参照

★表面処理は行っていません。★本許容伝達動力表のテーブルはJGMAの式を採用しております。単位の換算方法は参考資料 P.20 のご確認願います。

★組立方法と許容伝達動力:平行軸での組立の場合は許容伝達動力表のご確認願います。この時の歯面は面接触となります。交差軸での組立の場合は平行軸に比べ許容伝達動力が大幅に下がります。この時の歯面は点接触となります。

①同材質一対の噛合い時の理論値です。バックラッシュは円周方向バックラッシュです。

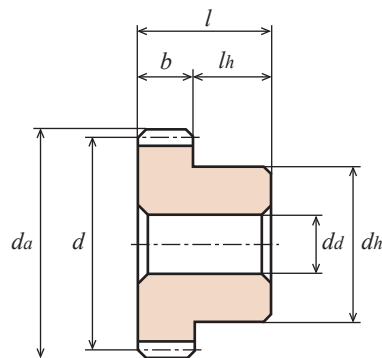

B1形【一】

商品記号	ねじれ方向	モジュール <i>m</i>	歯数 <i>z</i>	基準円直径 <i>d</i>	歯先円直径 <i>da</i>	歯幅 <i>b</i>	穴径 <i>da(H8)</i>	ハブ外径 <i>dh</i>	ハブ長さ <i>lh</i>	全長 <i>l</i>	重量 <i>W(kg)</i>
H1S 13R - B	R	1	13	φ 18.38	φ 20.4	12	φ 8	φ15	10	22	0.03
H1S 13L - B	L	1	13	φ 18.38	φ 20.4	12	φ 8	φ15	10	22	0.03
H1S 26R - B	R	1	26	φ 36.77	φ 38.8	12	φ10	φ32	10	22	0.15
H1S 26L - B	L	1	26	φ 36.77	φ 38.8	12	φ10	φ32	10	22	0.15
H1.5S 13R - B	R	1.5	13	φ 27.58	φ 30.6	15	φ10	φ23	10	25	0.09
H1.5S 13L - B	L	1.5	13	φ 27.58	φ 30.6	15	φ10	φ23	10	25	0.09
H1.5S 26R - B	R	1.5	26	φ 55.15	φ 58.2	15	φ12	φ40	10	25	0.36
H1.5S 26L - B	L	1.5	26	φ 55.15	φ 58.2	15	φ12	φ40	10	25	0.36
H2S 13R - B	R	2	13	φ 36.77	φ 40.8	20	φ12	φ30	13	33	0.21
H2S 13L - B	L	2	13	φ 36.77	φ 40.8	20	φ12	φ30	13	33	0.21
H2S 26R - B	R	2	26	φ 73.54	φ 77.5	20	φ16	φ55	13	33	0.86
H2S 26L - B	L	2	26	φ 73.54	φ 77.5	20	φ16	φ55	13	33	0.86
H2.5S 13R - B	R	2.5	13	φ 45.96	φ 50.9	22	φ14	φ38	14	36	0.37
H2.5S 13L - B	L	2.5	13	φ 45.96	φ 50.9	22	φ14	φ38	14	36	0.37
H2.5S 26R - B	R	2.5	26	φ 91.92	φ 96.9	22	φ18	φ63	14	36	1.41
H3S 13R - B	R	3	13	φ 55.15	φ 61.2	25	φ16	φ44	15	40	0.58
H3S 26L - B	L	3	26	φ110.31	φ116.3	25	φ22	φ70	15	40	2.21

ねじれ角同方向

ねじれ角異方向

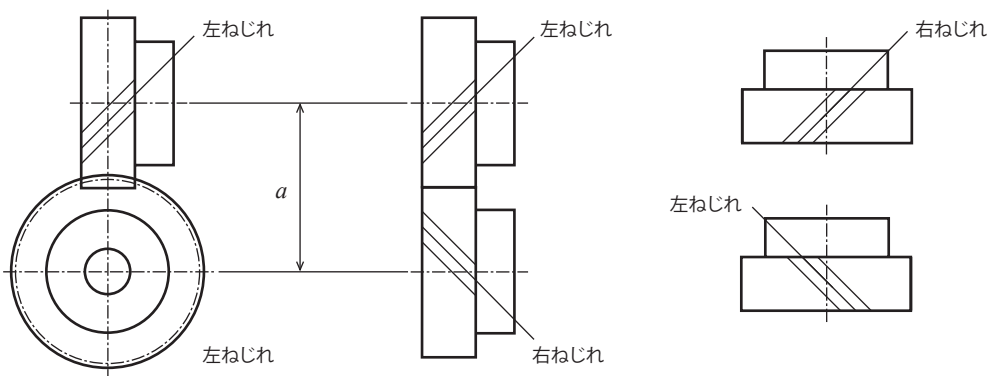

回転速度別許容伝達動力表 (平行軸) 曲げ強さ (kW)							回転速度別許容伝達動力表 (平行軸) 歯面強さ (KW)							バックラッシュ	商品記号
10	100	200	400	800	1,200	1,500	10	100	200	400	800	1,200	1,500		
0.009	0.09	0.19	0.38	0.77	1.13	1.36	0.003	0.03	0.07	0.14	0.28	0.42	0.51	0.04 ~ 0.10	H1S 13R - B H1S 13L - B
0.022	0.22	0.45	0.90	1.67	2.26	2.64	0.015	0.15	0.31	0.64	1.20	1.65	1.95	0.04 ~ 0.10	H1S 26R - B H1S 26L - B
0.027	0.27	0.54	1.08	2.12	2.94	3.47	0.010	0.10	0.20	0.41	0.81	1.14	1.36	0.06 ~ 0.15	H1.5S 13R - B H1.5S 13L - B
0.063	0.63	1.27	2.48	4.25	5.76	6.98	0.045	0.45	0.91	1.81	3.16	4.37	5.35	0.06 ~ 0.15	H1.5S 26R - B H1.5S 26L - B
0.06	0.64	1.29	2.58	4.77	6.47	7.54	0.02	0.24	0.49	0.99	1.87	2.57	3.03	0.08 ~ 0.20	H2S 13R - B H2S 13L - B
0.15	1.50	2.99	5.53	9.17	12.99	15.73	0.11	1.07	2.16	4.06	6.91	9.98	12.23	0.08 ~ 0.20	H2S 26R - B H2S 26L - B
0.11	1.10	2.21	4.41	7.75	10.31	12.43	0.04	0.52	0.85	1.71	3.06	4.14	5.04	0.10 ~ 0.25	H2.5S 13R - B H2.5S 13L - B
0.26	2.57	5.15	9.04	15.34	21.67	26.20	0.19	1.87	3.79	6.78	11.83	17.08	20.92	0.10 ~ 0.25	H2.5S 26R - B
0.18	1.82	3.63	7.10	12.14	16.47	19.93	0.07	0.71	1.42	2.82	4.92	6.79	8.31	0.12 ~ 0.30	H3S 13R - B
0.42	4.22	8.24	14.10	24.43	34.56	42.17	0.31	3.11	6.15	10.75	19.22	27.82	34.40	0.12 ~ 0.30	H3S 26L - B

御注文には必ず“フルネームで商品記号”を明記してください。



単位: mm

精度	材質	圧力角	ねじれ角	熱処理	歯面硬度	バックラッシ①
JIS B 1702-1 N9 級	SUS304	20 度	45 度	—	—	表を参照

★表面処理は行っていません。★本許容伝達動力表のテーブルは JGMA の式を採用しております。単位の換算方法は参考資料 P. 20 のご確認願います。

★組立方法と許容伝達動力: 平行軸での組立の場合は許容伝達動力表のご確認願います。この時の歯面は面接触となります。食い違い軸での組立の場合は平行軸に比べ許容伝達動力が大幅に下がります。この時の歯面は点接触となります。

①同材質一対の噛合い時の理論値です。バックラッシは円周方向バックラッシです。

商品記号	ねじれ方向	モジュール <i>m</i>	歯数 <i>z</i>	基準円直径 <i>d</i>	歯先円直径 <i>d_a</i>	歯幅 <i>b</i>	穴径 <i>d_a(H8)</i>	ハブ外径 <i>d_h</i>	ハブ長さ <i>l_h</i>	全長 <i>l</i>	重量 <i>W(g)</i>
H1SU 13R - B	R	1	13	φ18.38	φ20.4	12	φ 8	φ15	10	22	30.5
H1SU 13L - B	L	1	13	φ18.38	φ20.4	12	φ 8	φ15	10	22	30.5
H1SU 26R - B	R	1	26	φ36.77	φ38.8	12	φ10	φ32	10	22	151.1
H1.5SU 13R - B	R	1.5	13	φ27.58	φ30.6	15	φ10	φ23	10	25	88.4
H1.5SU 26R - B	R	1.5	26	φ55.15	φ58.2	15	φ12	φ40	10	25	361.4

【*】はタップを2カ所加工した商品です。※ SUS304 の商品には、セットスクリューは付いておりません。

商品記号	ねじれ方向	モジュール <i>m</i>	歯数 <i>z</i>	基準円直径 <i>d</i>	歯先円直径 <i>d_a</i>	歯幅 <i>b</i>	穴径 <i>d_a(H8)</i>	ハブ外径 <i>d_h</i>	ハブ長さ <i>l_h</i>	全長 <i>l</i>	ねじ		重量 <i>W(g)</i>
											2-M(120°)	<i>l_s</i>	
H1.5SU 13R * B	R	1.5	13	φ27.58	φ30.6	15	φ10	φ23	10	25	2-M4	5	87.4

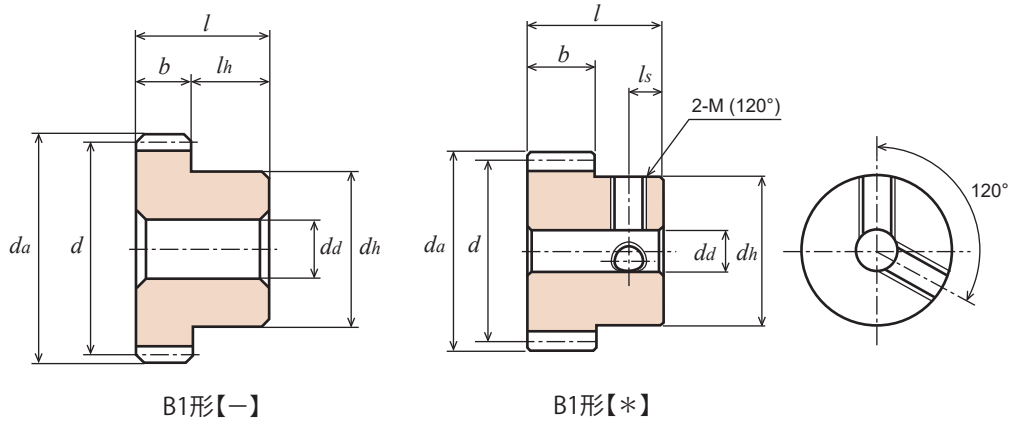

B1形【-】

B1形【*】

回転速度別許容伝達動力表 (平行軸) 曲げ強さ (W)							バックラッシ	商品記号
10	100	200	400	800	1,200	1,500		
4.07	40.68	81.36	162.73	325.46	477.08	572.13	0.06 ~ 0.12	H1SU 13R - B H1SU 13L - B
9.50	95.02	190.03	380.06	703.15	952.90	1,110.70	0.06 ~ 0.12	H1SU 26R - B
11.44	114.42	228.83	457.67	894.52	1,237.04	1,460.79	0.09 ~ 0.18	H1.5SU 13R - B
26.72	267.23	534.46	1,044.61	1,786.69	2,423.37	2,933.19	0.09 ~ 0.18	H1.5SU 26R - B

回転速度別許容伝達動力表 (平行軸) 曲げ強さ (W)							バックラッシ	商品記号
10	100	200	400	800	1,200	1,500		
11.44	114.42	228.83	457.67	894.52	1,237.04	1,460.79	0.09 ~ 0.18	H1.5SU 13R * B

H : 青 POM はすば歯車/ねじ歯車

歯直角モジュール

1/1.5/2 (歯数10~26)

(並歯)

御注文には必ず“フルネームで商品記号”を明記してください。



単位 : mm

精度	材質	圧力角	ねじれ角	熱処理	歯面硬度	バックラッシ①
JIS B 1702-1 N9~N10級	青 POM	20度	45度	—	—	表を参照

- ★本許容伝達動力表のテーブルはルイスの式を採用しております。単位の換算方法は参考資料 P. 20 のご確認願います。
- ★組立方法と許容伝達動力：食い違い軸で組立の場合の許容伝達動力表となります。この時の歯面は点接触となります。
- ★素材の特性上、経年変化、温度変化により寸法・精度の変化が起こります。
- ★青 POM の詳細につきましては P.22 をご覧ください。

①同材質一対の噛合い時の理論値です。②製作時の精度となります。バックラッシは円周方向バックラッシです。

商品記号	ねじれ方向	モジュール <i>m</i>	歯数 <i>z</i>	基準円直径	歯先円直径	歯幅 <i>b</i>	穴径	ハブ外径	ハブ長さ	全長 <i>l</i>	重量 <i>W(g)</i>
				<i>d</i>	<i>da</i>		<i>da</i>	<i>dh</i>	<i>lh</i>		
H1BP 10R - B	R	1	10	φ14.14	φ16.1	12	φ 4	φ10	10	22	3.4
H1BP 10L - B	L	1	10	φ14.14	φ16.1	12	φ 4	φ10	10	22	3.4
H1BP 13R - B	R	1	13	φ18.38	φ20.4	12	φ 5	φ14	10	22	6.0
H1BP 13L - B	L	1	13	φ18.38	φ20.4	12	φ 5	φ14	10	22	6.0
H1BP 15R - B	R	1	15	φ21.21	φ23.2	12	φ 6	φ15	10	22	7.6
H1BP 15L - B	L	1	15	φ21.21	φ23.2	12	φ 6	φ15	10	22	7.6
H1BP 20R - B	R	1	20	φ28.28	φ30.3	12	φ 6	φ22	10	22	15.1
H1BP 20L - B	L	1	20	φ28.28	φ30.3	12	φ 6	φ22	10	22	15.1
H1BP 26R - B	R	1	26	φ36.77	φ38.8	12	φ 8	φ32	10	22	27.7
H1BP 26L - B	L	1	26	φ36.77	φ38.8	12	φ 8	φ32	10	22	27.7
H1.5BP 10R - B	R	1.5	10	φ21.21	φ24.2	15	φ 6	φ16	10	25	9.3
H1.5BP 10L - B	L	1.5	10	φ21.21	φ24.2	15	φ 6	φ16	10	25	9.3
H1.5BP 13R - B	R	1.5	13	φ27.58	φ30.6	15	φ 8	φ23	10	25	16.6
H1.5BP 13L - B	L	1.5	13	φ27.58	φ30.6	15	φ 8	φ23	10	25	16.6
H1.5BP 15R - B	R	1.5	15	φ31.82	φ34.8	15	φ 8	φ25	10	25	22.0
H1.5BP 15L - B	L	1.5	15	φ31.82	φ34.8	15	φ 8	φ25	10	25	22.0
H1.5BP 20R - B	R	1.5	20	φ42.43	φ45.4	15	φ10	φ30	10	25	37.1
H1.5BP 20L - B	L	1.5	20	φ42.43	φ45.4	15	φ10	φ30	10	25	37.1
H1.5BP 26R - B	R	1.5	26	φ55.15	φ58.2	15	φ10	φ40	10	25	65.5
H1.5BP 26L - B	L	1.5	26	φ55.15	φ58.2	15	φ10	φ40	10	25	65.5
H2BP 10R - B	R	2	10	φ28.28	φ32.3	20	φ10	φ22	15	35	21.9
H2BP 10L - B	L	2	10	φ28.28	φ32.3	20	φ10	φ22	15	35	21.9
H2BP 13R - B	R	2	13	φ36.77	φ40.8	20	φ10	φ30	15	35	41.0
H2BP 13L - B	L	2	13	φ36.77	φ40.8	20	φ10	φ30	15	35	41.0
H2BP 15R - B	R	2	15	φ42.43	φ46.4	20	φ10	φ35	15	35	56.3
H2BP 15L - B	L	2	15	φ42.43	φ46.4	20	φ10	φ35	15	35	56.3
H2BP 20R - B	R	2	20	φ56.57	φ60.6	20	φ12	φ45	15	35	98.9
H2BP 20L - B	L	2	20	φ56.57	φ60.6	20	φ12	φ45	15	35	98.9
H2BP 26R - B	R	2	26	φ73.54	φ77.5	20	φ12	φ55	15	35	164.4
H2BP 26L - B	L	2	26	φ73.54	φ77.5	20	φ12	φ55	15	35	164.4

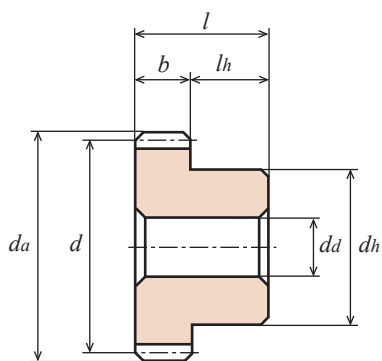

B1形【-】

回転速度別許容伝達動力表食い違い軸 歯面強さ (W)							バックラッシ	商品記号
10	100	200	400	800	1,200	1,500		
0.06	0.51	1.03	2.05	3.29	3.70	4.62	0.06 ~ 0.12	H1BP 10R - B H1BP 10L - B
0.13	1.23	2.47	4.11	6.57	8.63	9.24	0.06 ~ 0.12	H1BP 13R - B H1BP 13L - B
0.21	1.95	3.70	6.16	9.86	12.32	13.86	0.06 ~ 0.12	H1BP 15R - B H1BP 15L - B
0.50	4.62	8.42	14.38	22.18	27.11	29.27	0.06 ~ 0.12	H1BP 20R - B H1BP 20L - B
1.10	9.86	17.46	28.75	42.72	50.52	53.91	0.06 ~ 0.12	H1BP 26R - B H1BP 26L - B
0.21	1.95	3.70	6.16	9.86	12.32	13.86	0.09 ~ 0.18	H1.5BP 10R - B H1.5BP 10L - B
0.46	4.11	7.80	13.14	20.54	24.65	27.73	0.09 ~ 0.18	H1.5BP 13R - B H1.5BP 13L - B
0.72	6.47	11.71	19.72	29.58	35.74	38.51	0.09 ~ 0.18	H1.5BP 15R - B H1.5BP 15L - B
1.69	14.89	26.08	42.31	60.79	71.47	77.02	0.09 ~ 0.18	H1.5BP 20R - B H1.5BP 20L - B
3.71	31.42	53.81	83.39	115.01	130.62	138.63	0.09 ~ 0.18	H1.5BP 26R - B H1.5BP 26L - B
0.50	4.62	8.42	14.38	22.18	27.11	29.27	0.12 ~ 0.24	H2BP 10R - B H2BP 10L - B
1.10	9.86	17.46	28.75	42.72	50.52	53.91	0.12 ~ 0.24	H2BP 13R - B H2BP 13L - B
1.69	14.89	26.08	42.31	60.79	71.47	77.02	0.12 ~ 0.24	H2BP 15R - B H2BP 15L - B
4.00	33.79	57.51	88.73	121.59	139.25	147.87	0.12 ~ 0.24	H2BP 20R - B H2BP 20L - B
8.74	70.55	116.25	171.70	225.92	251.39	264.94	0.12 ~ 0.24	H2BP 26R - B H2BP 26L - B

H : 青 POM はすば歯車/ねじ歯車

歯直角モジュール 2.5/3 (歯数10~26)

(並歯)

御注文には必ず“フルネームで商品記号”を明記してください。



単位 : mm

精度	材質	圧力角	ねじれ角	熱処理	歯面硬度	バックラッシュ①
JIS B 1702-1 N9 ~ N10 級	青 POM	20度	45度	—	—	表を参照

- ★本許容伝達動力表のテーブルはルイスの式を採用しております。単位の換算方法は参考資料 P. 20 のご確認願います。
- ★組立方法と許容伝達動力：食い違い軸で組立の場合の許容伝達動力表となります。この時の歯面は点接触となります。
- ★素材の特性上、経年変化、温度変化により寸法・精度の変化が起こります。
- ★青 POM の詳細につきましては P.22 をご覧ください。

①同材質一対の噛合い時の理論値です。②製作時の精度となります。バックラッシュは円周方向バックラッシュです。

商品記号	ねじれ方向	モジュール <i>m</i>	歯数 <i>z</i>	基準円直径 <i>d</i>	歯先円直径 <i>d_a</i>	歯幅 <i>b</i>	穴径 <i>d_a</i>	ハブ外径 <i>d_h</i>	ハブ長さ <i>l_h</i>	全長 <i>l</i>	重量 <i>W(g)</i>
H2.5BP 10R - B	R	2.5	10	φ 35.36	φ 40.4	22	φ10	φ26	16	38	38.2
H2.5BP 10L - B	L	2.5	10	φ 35.36	φ 40.4	22	φ10	φ26	16	38	38.2
H2.5BP 13R - B	R	2.5	13	φ 45.96	φ 50.9	22	φ12	φ38	16	38	71.0
H2.5BP 13L - B	L	2.5	13	φ 45.96	φ 50.9	22	φ12	φ38	16	38	71.0
H2.5BP 15R - B	R	2.5	15	φ 53.03	φ 58.0	22	φ12	φ40	16	38	90.8
H2.5BP 15L - B	L	2.5	15	φ 53.03	φ 58.0	22	φ12	φ40	16	38	90.8
H2.5BP 20R - B	R	2.5	20	φ 70.71	φ 75.7	22	φ12	φ60	16	38	179.5
H2.5BP 20L - B	L	2.5	20	φ 70.71	φ 75.7	22	φ12	φ60	16	38	179.5
H2.5BP 26R - B	R	2.5	26	φ 91.92	φ 96.9	22	φ16	φ70	16	38	281.9
H2.5BP 26L - B	L	2.5	26	φ 91.92	φ 96.9	22	φ16	φ70	16	38	281.9
H3BP 10R - B	R	3	10	φ 42.43	φ 48.4	25	φ12	φ34	18	43	66.0
H3BP 10L - B	L	3	10	φ 42.43	φ 48.4	25	φ12	φ34	18	43	66.0
H3BP 13R - B	R	3	13	φ 55.15	φ 61.2	25	φ15	φ45	18	43	113.8
H3BP 13L - B	L	3	13	φ 55.15	φ 61.2	25	φ15	φ45	18	43	113.8
H3BP 15R - B	R	3	15	φ 63.64	φ 69.6	25	φ15	φ50	18	43	151.2
H3BP 15L - B	L	3	15	φ 63.64	φ 69.6	25	φ15	φ50	18	43	151.2
H3BP 20R - B	R	3	20	φ 84.85	φ 90.9	25	φ15	φ60	18	43	260.3
H3BP 20L - B	L	3	20	φ 84.85	φ 90.9	25	φ15	φ60	18	43	260.3
H3BP 26R - B	R	3	26	φ110.31	φ116.3	25	φ18	φ80	18	43	449.0
H3BP 26L - B	L	3	26	φ110.31	φ116.3	25	φ18	φ80	18	43	449.0

目次
インフォメーション
ギヤボックス
ノーマルバックラッシュギヤ
平歯車
ラック
ヘリカル・スクローギヤ
マイタギヤ
ベベルギヤ
ウォーム、ウォームホイール
参考資料

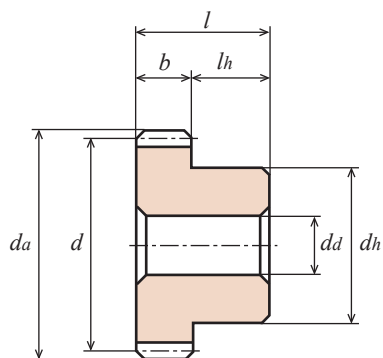

B1形【-】

回転速度別許容伝達動力表 (食い違い) 軸 歯面強さ (W)							バックラッシ	商品記号
10	100	200	400	800	1,200	1,500		
0.98	8.73	15.81	25.88	38.61	45.60	49.29	0.15 ~ 0.3	H2.5BP 10R - B H2.5BP 10L - B
2.15	18.69	32.66	52.17	73.94	86.26	92.42	0.15 ~ 0.3	H2.5BP 13R - B H2.5BP 13L - B
3.30	28.14	48.27	75.17	104.33	119.53	127.85	0.15 ~ 0.3	H2.5BP 15R - B H2.5BP 15L - B
7.77	63.26	104.74	155.68	206.20	230.44	241.84	0.15 ~ 0.3	H2.5BP 20R - B H2.5BP 20L - B
16.96	130.83	208.67	296.98	376.26	414.05	429.76	0.15 ~ 0.3	H2.5BP 26R - B H2.5BP 26L - B
1.69	14.89	26.08	42.31	60.79	71.47	77.02	0.18 ~ 0.36	H3BP 10R - B H3BP 10L - B
3.71	31.42	53.81	83.39	115.01	130.62	138.63	0.18 ~ 0.36	H3BP 13R - B H3BP 13L - B
5.68	47.03	79.07	119.53	161.02	182.38	192.55	0.18 ~ 0.36	H3BP 15R - B H3BP 15L - B
13.37	104.95	169.44	244.40	313.82	346.27	361.98	0.18 ~ 0.36	H3BP 20R - B H3BP 20L - B
29.12	215.24	333.54	460.05	567.67	616.14	637.71	0.18 ~ 0.36	H3BP 26R - B H3BP 26L - B

御注文には必ず“フルネームで商品記号”を明記してください。



単位 : mm

精度	材質	圧力角	ねじれ角	熱処理	歯面硬度	バックラッシ①
JIS B 1702-1 N9 ~ N10 級	白 POM	20 度	45 度	—	—	表を参照

★本許容伝達動力表のテーブルはルイスの式を採用しております。単位の換算方法は参考資料 P. 20 のご確認願います。
 ★組立方法と許容伝達動力：平行軸での組立の場合は許容伝達動力表のご確認願います。この時の歯面は面接触となります。
 食い違い軸での組立の場合は平行軸に比べ許容伝達動力が大幅に下がります。この時の歯面は点接触となります。
 ★素材の特性上、経年変化、温度変化により寸法・精度の変化が起こります。

①同材質一対の噛合い時の理論値です。②製作時の精度となります。バックラッシは円周方向バックラッシです。

商品記号	ねじれ方向	モジュール <i>m</i>	歯数 <i>z</i>	基準円直径	歯先円直径	歯幅 <i>b</i>	穴径 <i>da</i>	ハブ外径 <i>dh</i>	ハブ長さ <i>lh</i>	全長 <i>l</i>	重量 <i>W(g)</i>
				<i>d</i>	<i>da</i>						
H1D 13R - B	R	1	13	φ18.38	φ20.4	12	φ 8	φ15	10	22	5.4
H1D 13L - B	L	1	13	φ18.38	φ20.4	12	φ 8	φ15	10	22	5.4
H1D 26R - B	R	1	26	φ36.77	φ38.8	12	φ10	φ32	10	22	26.9
H1D 26L - B	L	1	26	φ36.77	φ38.8	12	φ10	φ32	10	22	26.9
H1.5D 13R - B	R	1.5	13	φ27.58	φ30.6	15	φ10	φ23	10	25	15.7
H1.5D 13L - B	L	1.5	13	φ27.58	φ30.6	15	φ10	φ23	10	25	15.7

【*】はタップを2カ所加工した商品です。セットスクリーンが2個付いています。

商品記号	ねじれ方向	モジュール <i>m</i>	歯数 <i>z</i>	基準円直径	歯先円直径	歯幅 <i>b</i>	穴径 <i>da</i>	ハブ外径 <i>dh</i>	ハブ長さ <i>lh</i>	全長 <i>l</i>	ねじ		重量 <i>W(g)</i>
				<i>d</i>	<i>da</i>						2-M(120°)	<i>ls</i>	
H1.5D 13R * B	R	1.5	13	φ27.58	φ30.6	15	φ10	φ23	10	25	2-M4	5	15.5

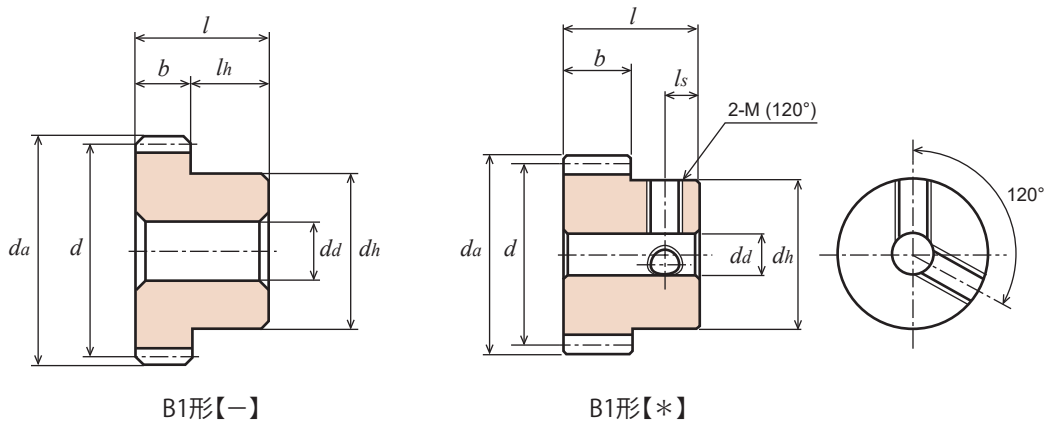

B1形【-】

B1形【*】

回転速度別許容伝達動力表 (平行軸) 曲げ強さ (W)							バックラッシュ	商品記号
10	100	200	400	800	1,200	1,500		
2.98	29.75	59.46	118.79	237.06	354.80	442.76	0.06 ~ 0.12	H1D 13R - B H1D 13L - B
5.95	59.46	118.79	237.06	472.02	704.88	875.19	0.06 ~ 0.12	H1D 26R - B H1D 26L - B
4.71	47.10	94.12	187.93	374.61	560.04	698.30	0.09 ~ 0.18	H1.5D 13R - B H1.5D 13L - B

回転速度別許容伝達動力表 (平行軸) 曲げ強さ (W)							バックラッシュ	商品記号
10	100	200	400	800	1,200	1,500		
4.71	47.10	94.12	187.93	374.61	560.04	698.30	0.09 ~ 0.18	H1.5D 13R * B

Memo

目次

インフォメーション

ギヤボックス

ノーバックミッシンギヤ

平歯車

ラック

ヘリカル・スクリューギヤ

マイタギヤ

ベベルギヤ

ウォーム、ウォームホイール

参考資料